



下呂 ネットガロビス

インターネット接続
マニュアル

「下呂ネットサービス」ご利用の皆様へ

**この度は、『下呂ネットサービス』をお申し込みいただき、
誠にありがとうございます。**

**インターネットご利用にあたっては、本マニュアルをご覧ください
接続設定方法等をご確認いただきますよう
お願い申し上げます。**

インターネットへ接続するまでの流れ <目次>

STEP 1

接続の準備をします。

<ご用意いただくもの> P1

STEP 2

機器を接続します。

<ご利用環境に合わせた接続例> P2

<各機器の接続方法> P3

STEP 3

インターネット接続の設定を行います。

<ご利用環境の確認> P4

Windows XP の設定方法 P5

Windows Vista の設定方法 P11

Windows 7 の設定方法 P16

Mac OS X の設定方法 P24

STEP 4

インターネットを利用します。

Internet Explorer 6 の設定方法 P29

Internet Explorer 7 の設定方法 P32

Outlook Express 6 の設定方法 P35

Windows メール の設定方法 P39

Windows Live メール の設定方法 P44

Mac OS X Mail の設定方法 P48

インターネットにつながらないときは？

<トラブルシューティング> P53

こんなときには

<よくあるお問い合わせ> P55

接続の準備をします。 <ご用意いただくもの>

接続機器など



B-ONU

※ インターネットを利用する場合に必要です。



VoIP-TA

※ IP電話を利用する場合に必要です。

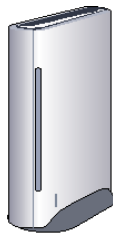

(有線)

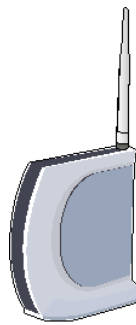

(無線対応)

ブロードバンドルータ

※ 必要に応じてご用意下さい。



LANケーブル

パソコン



(デスクトップ)



(ノート)

ご注意ください!

LANポート ()



パソコンにLANポート(差込口)が必要です。
ご利用のパソコンの背面などをご確認下さい。



LANポートがない場合

別途、LANカードまたはLANボードの取り付けが必要になります。

詳しくは、パソコンの購入店等へお問合せ下さい。

下呂ネットサービスから提供



インターネット登録完了のご案内

インターネット接続の設定に必要な

下呂ネットサービスより提供された、<ユーザー名>、<パスワード>等が必要となります。
大切に保管してください。

※ 設定する機器により名称が異なる場合があります。
ユーザー名 : 認証ID、接続ユーザ名など
パスワード : 認証パスワード、接続パスワードなど

機器を接続します。 <ご利用環境に合わせた接続例>

パソコンのみで利用する場合（次のページの接続例もご確認下さい）

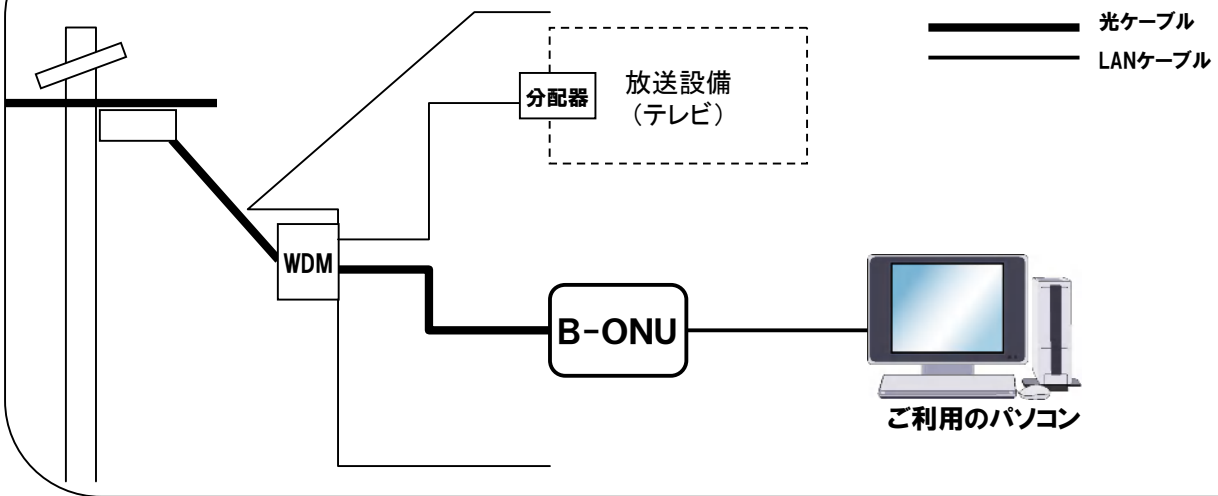

IP電話とパソコンを併用する場合（次のページの接続例もご確認下さい）

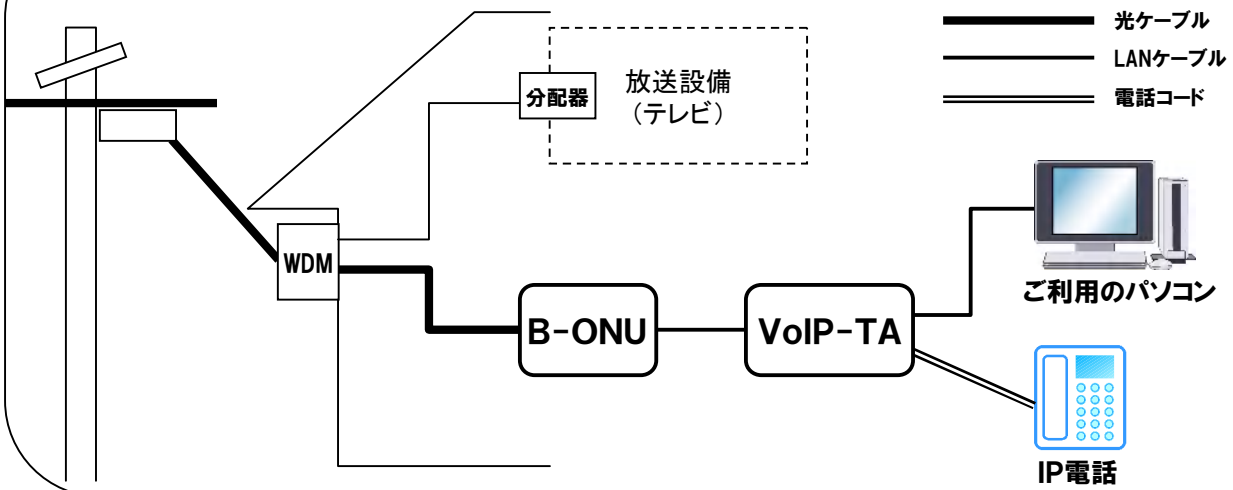

ブロードバンドルータを利用する場合（次のページの接続例もご確認下さい）

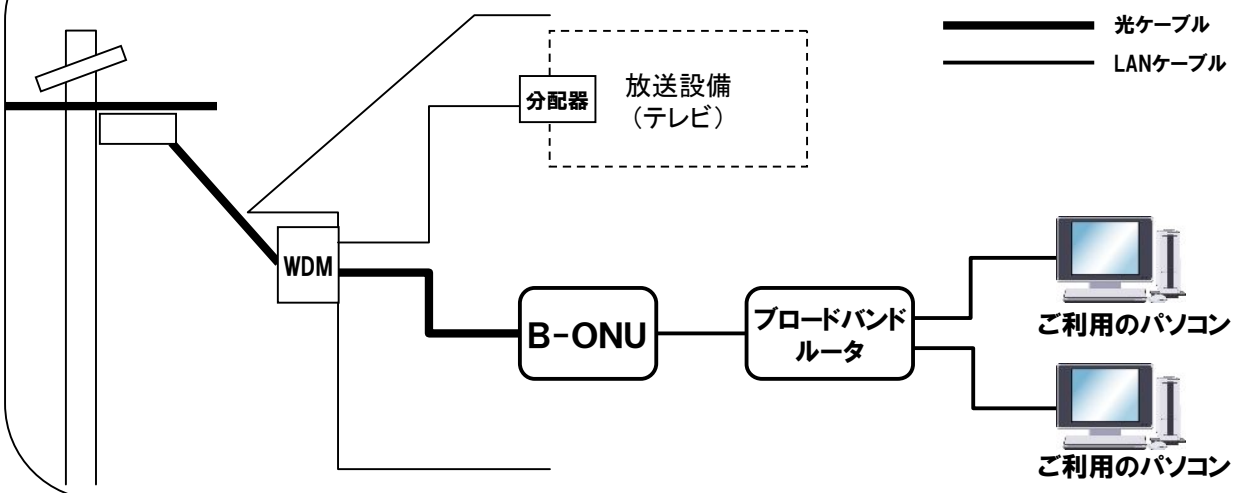

機器を接続します。 <各機器の接続方法(背面図)>

B-ONUの接続例(背面図)

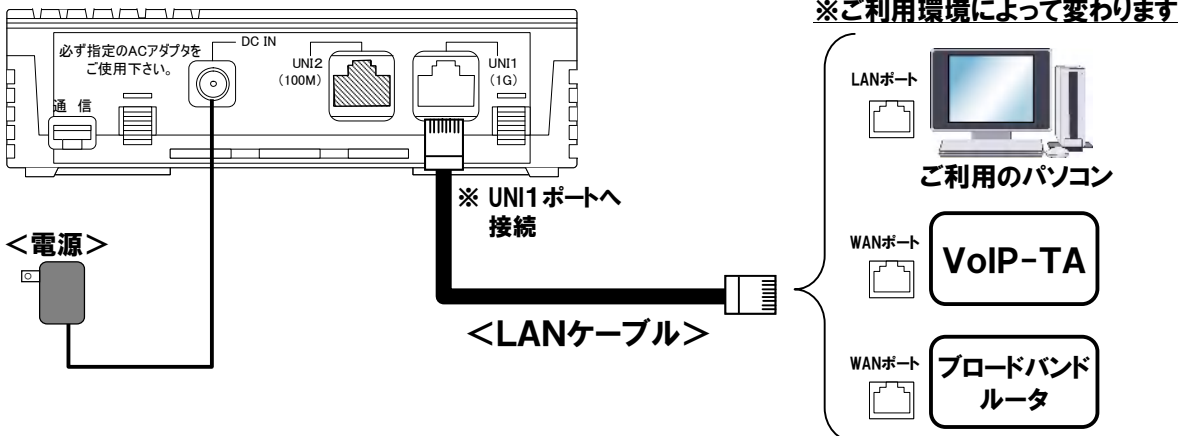

VoIP-TAの接続例(背面図)

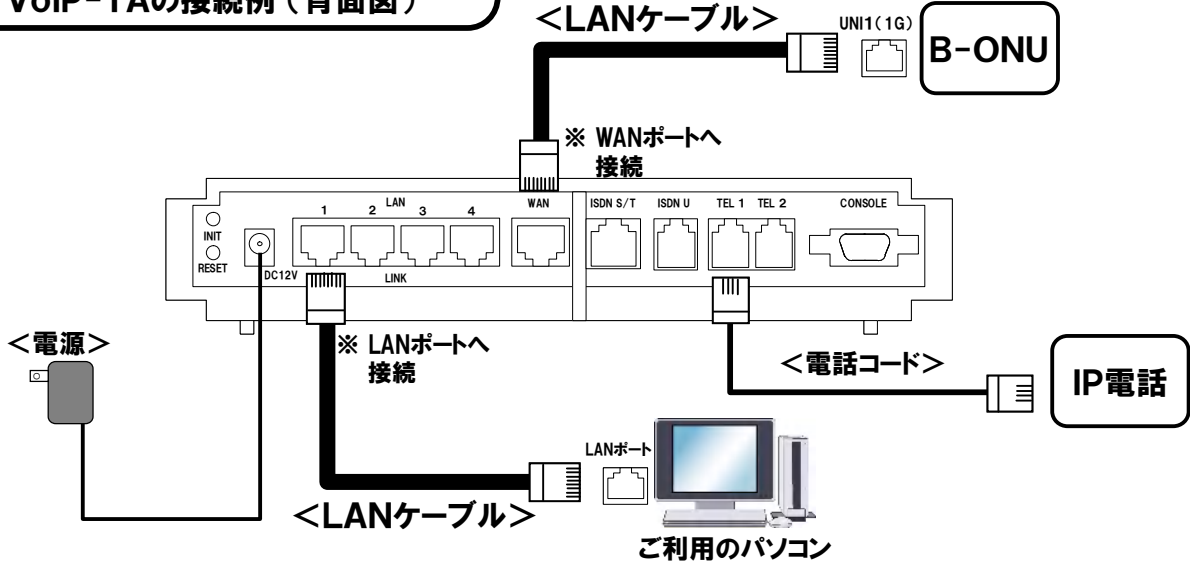

ブロードバンドルータの接続例(背面図)

※ BBR-4MG(BUFFALO)の背面図です。

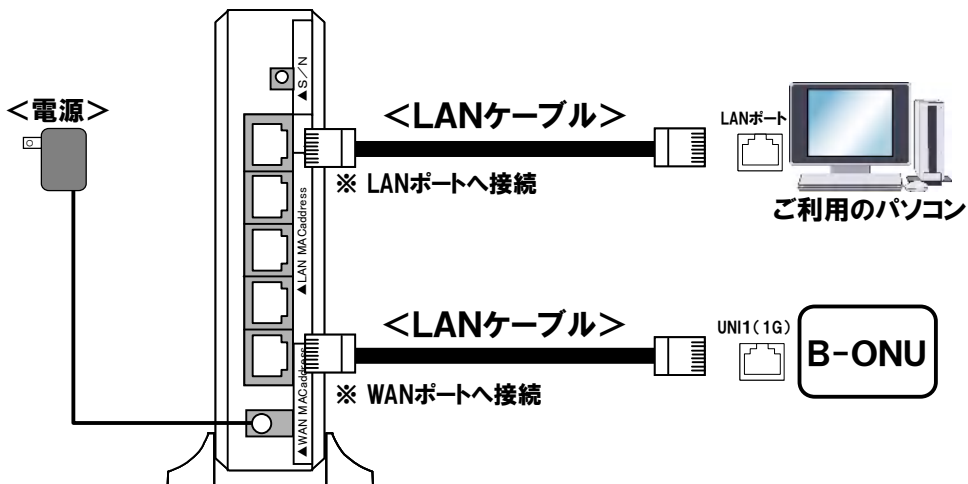

インターネット接続の設定を行います。＜ご利用環境の確認＞

ご利用パソコンのOS(オペレーティングシステム)をご確認の上、該当するご利用環境の設定ページに移動して下さい。

(Windowsシステムの場合)

＜マイコンピュータ＞アイコンを『右クリック』
＜プロパティ＞を選択 →『システム』を確認

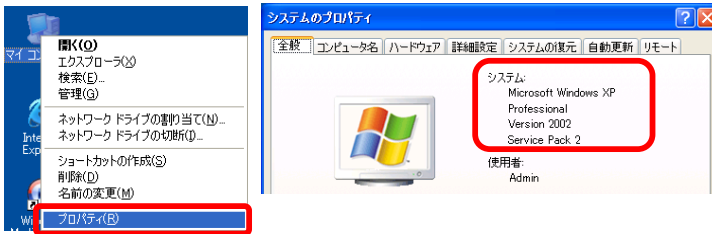

(Mac OSシステムの場合)

＜アップル＞メニューから『このMacについて』
を選択 →『バージョン』を確認

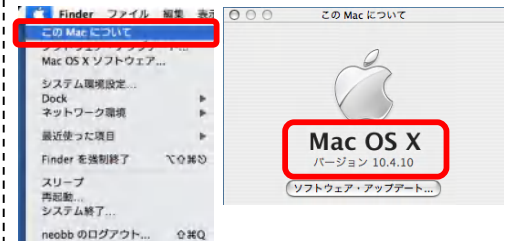

パソコン1台
のみで
利用する
(B-ONUと
直接接続する)

Windows XP を利用する (P5へ)

Windows Vista を利用する (P11へ)

Windows 7 を利用する (P16へ)

Mac OS X を利用する (P24へ)

ブロードバンド
ルータを
利用する

※ ブロードバンドルータの設定については、下呂ネットサービスでは
ご案内致しておりません。
お客様にて製品に付属しているマニュアル等を参考に実施して
いただきますようお願いいたします。

※ Windows XP、Windows Vista、Mac OS X 以外のOS
については、ブロードバンドルータをご利用いただく事を推奨して
おります。ブロードバンドルータをご利用にならない接続に関して
はサポートしておりません。